

NAPOMENE O BEZBEDNOSTI

2.22 BEZBEDNOST: POKRETANJE TRAKTORA

Pre pokretanja upozorite lica koja se nalaze oko vas

Pre pokretanja obiđite oko traktora i priključene opreme. Uverite se da se niko ne nalazi na traktoru, opremi i u njihovoj blizini. Najavite drugim radnicima i licima u neposrednoj blizini da pokrećete traktor i nemojte ga pokretati pre nego što se sva lica udalje od traktora, oruđa i priključene opreme

Postarajte se da sva lica, a naročito deca, budu na bezbednoj udaljenosti od traktora pre nego što pokrenete motor.

Pravilno se penjite i silazite sa traktora:

Uvek ostvarujte „trostruki kontakt” sa mašinom, i prilikom penjanja se okrenite licem prema njoj. „Trostruki kontakt” znači da su prilikom penjanja i silaska obe ruke i jedno stopalo u kontaktu sa mašinom, ili oba stopala i jedna ruka.

Očistite đonove o obrišite ruke pre penjanja. Prilikom penjanja i silaska koristite rukodržače, ručke, stepenice ili merdevine (u zavisnosti od opreme).

NIKADA ne koristite poluge komandi kao ručke za penjanje i NIKADA ne stajite na nožne komande prilikom penjanja i silaska.

NIKADA ne pokušavajte da se popnete i siđete sa traktora u pokretu. NIKADA ne skačite sa traktora, bez obzira na okolnosti.

Bezbedno pokrenite traktor



UPOZORENJE: Pre pokretanja motora, postarajte se da prostor bude dobro provetren. Motor nikada ne sme da radi u zatvorenom prostoru jer izduvni gasovi mogu izazvati gušenje (sl.2-9).

Motor uvek pokrećite sedeći na sedištu za rukovaoca. Sve poluge za prenos snage, kao i poluga priključnog vratila, moraju biti u neutralnom položaju.

Vodite računa o tome da su pedale nezavisnih kočnica uvek spojene tokom rada traktora, osim kada se radi zaokretanja na njivi vrši pojedinačno kočenje. Vodite računa da su kočnice ispravno podešene tako da se obe aktiviraju istovremeno

Podesite sedišta, zavežite sigurnosni pojas (gde je ovaj korak primenljiv i na način objašnjen u ovom uputstvu), povucite parkirnu kočnicu i pre pokretanja traktora postavite sve komande u neutralan položaj.

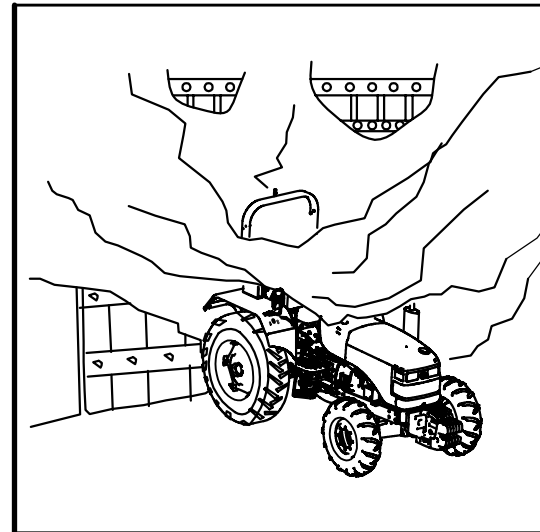

SI 2-9

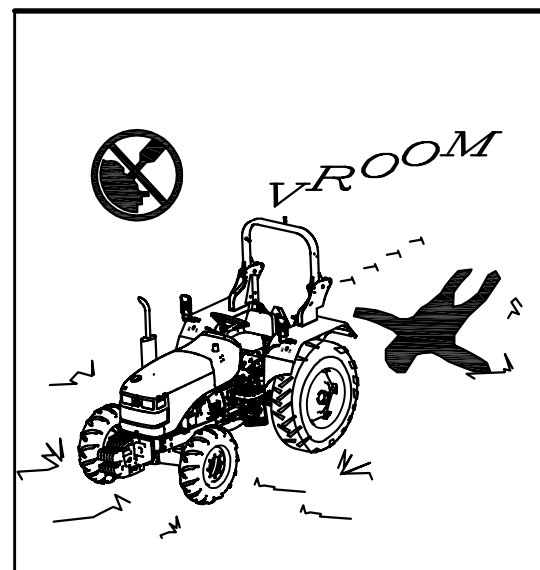

SI 2-10



OPASNOST: Motor upalite isključivo pomoću ključa dok sedite u sedištu za rukovaoca. Nikada ne pokušavajte da pokrenete motor prespajanjem elektropokretača, jer će se motor pokrenuti u brzini ako se prespoji strujno kolo za pokretanje u neutralnom položaju. To može dovesti do teške telesne povrede ili smrti svakoga ko se nalazi blizu traktora. (Sl. 2-10)

NAPOMENE O BEZBEDNOSTI

2.23 Postupajte u skladu sa preporučenim postupkom pokretanja traktora

Pridržavajte se preporučenog postupka paljenja koji je naveden u odeljku o rukovanju traktorom ovog uputstva. Odeljak sadrži uputstva o normalnom pokretanju, pokretanju po hladnom vremenu i korišćenju tečnosti za pomoć pri startovanju motora.

Proverite komande

Nakon pokretanja motora proverite sve uređaje na instrument tabli i svetla i uverite se da sve radi kako treba. Ukoliko traktor ne reaguje pravilno na komande, NE KORISTITE ga dok se ne otklone kvarovi.

Vodite računa o tome da poklopac namotaja anlasera bude uvek ispravno postavljen na svom mestu.

Tečnost za pomoć pri pokretanju motora



UPOZORENJE: Veoma je važno da proučite etiketu na ambalaži tečnosti pre nego što počnete da je upotrebljavate. NE KORISTITE tečnost u vidu aerosol spreja na traktoru sa termostatom povezanim na električni sistem, jer može doći do eksplozije i oštećenja motora, kao i telesnih povreda (Sl. 2-11)

Ispravno koristite tečnost za pomoć pri pokretanju motora. Tečnost se sme koristiti samo ukoliko je proizvođač instalirao originalni komplet za paljenje pomoću etra, odnosno ukoliko ga je kao dodatnu opremu instalirao distributer; ukoliko na traktoru postoje grejači ili termostat, oni se moraju ukloniti pre instalacije.

Ukoliko se koristi tečnost za pomoć pri paljenju u vidu aerosol spreja, termostat se mora iskopčati sa napajanja. Izvucite žicu iz termostatske jedinice koja se nalazi na kolektoru. Trakom izolujte kraj žice da biste sprečili kratak spoj.

Pre pokretanja traktora uverite se da u njegovoj okolini nema ljudi niti prepreka. (Sl. 2-12).

2.24 BEZBEDNOST TOKOM RADA



UPOZORENJE: Traktor koji nije u ravnoteži može se prevrnuti i prouzrokovati telesne povrede ili smrt. Vodite računa o tome da se protivtegovi na prednjem kraju traktora, tegovi i balast na točkovima koriste prema preporuci proizvođača. NIKADA nemojte dodavati tegove da biste kompenzovali preveliko opterećenje traktora; bolje je da smanjite opterećenje.



UPOZORENJE: Prilikom rukovanja traktorom svi delovi tela treba da budu unutar prostora za rukovaoca

2.25 Postupajte pravilno

Postarajte se da traktor bude spreman za rad koji obavljate. Upoznajte se sa propisanim maksimalnim opterećenjem traktora i nikad ne prelazite propisanu granicu. Vodite računa o tome da oprema i oruđa koja nameravate da koristite NE PRELAZE propisana opterećenja vašeg traktora. Proverite da li broj obrtaja priključnog vratila odgovara broju obrtaja priključnog oruđa. Imajte u vidu da traktori obično rade na neravnim i neasfaltiranim površinama koje često mogu biti i strme. Uslovi rada mogu negativno uticati na količinu tereta koji traktor može nositi, odnosno vući.

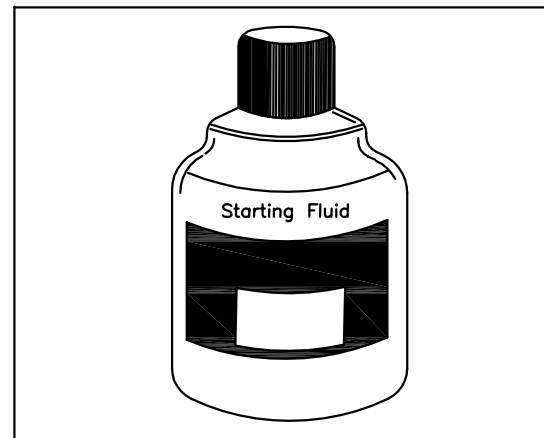

Sl. 2-11

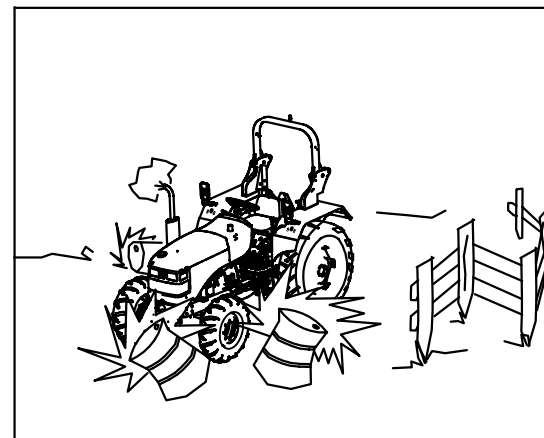

Sl. 2-12

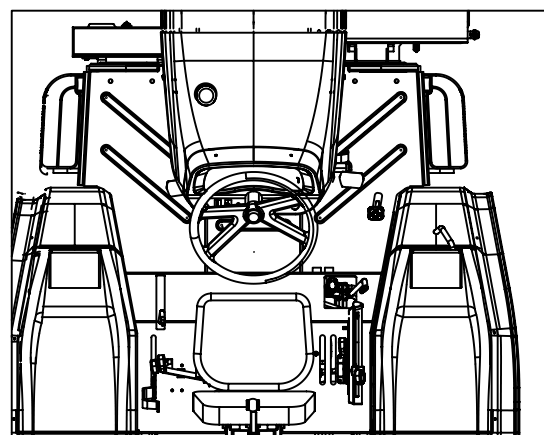

Sl. 2-13



UPOZORENJE: Ne pokrećite traktor ako niste u potpunosti ovladali komandama za brzinu i upravljanje (Sl. 2-13)

NAPOMENE O BEZBEDNOSTI

2.26 Pridržavajte se preporuka za bezbedno rukovanje::

- ! Lagano rukujte komandama: nemojte naglo povlačiti upravljač i druge komande.
- ! NE SILAZITE I NE PENJITE SE na traktor koji je u pokretu; prilikom vožnje uvek čvrsto držite obruč upravljača, tako da palčevi ne budu na kracima upravljača.
- ! Vodite računa o tome da u svim pravcima imate dovoljno prostora za traktor, bezbednosni ram i oruđa.
- ! NIKADA se ne igrajte sa traktorom i opremom.
- ! NIKADA ne pokušavajte da rukujete komandama ako niste na sedištu za rukovaoca.
- ! Pre nego što siđete s traktora uvek isključite priključno vratilo, spustite priključak, odnosno oruđe na zemlju, postavite menjač u neutralni položaj, povucite parkirnu kočnicu, isključite motor i izvucite ključ.

NE DODIRUJTE, ne naslanjate se i nemojte provlačiti ruke kroz mehanizam oruđa i ne dozvolite drugima da to čine. Uvek budite na oprezu. Ukoliko se nešto od opreme pokvari, olabavi ili ne radi kako treba, isključite motor, pregledajte mašinu i izvršite popravku ili podešavanje pre nego što nastavite sa radom.

2.27 Vodite računa o drugima

Pratite šta se dešava. Nikada ne dopustite neobučenom ili nekvalifikovanom licu da rukuje vašim traktorom, jer može povrediti sebe ili drugo lice.



UPOZORENJE: Vaš traktor je mašina kojom rukuje jedno lice. NE DOZVOLITE drugim licima da se voze s vama na traktoru, odnosno oruđu. U nekim državama za prevoz suvozača mora biti ugrađeno sedište. Nikada ne dozvolite nikome da se vozi na oruđu i drugoj opremi, uključujući i prikolice, izuzev u slučaju posebno projektovane opreme za žetvu na kojoj se mogu nalaziti lica tokom vršenja žetve (ali ne i tokom prevoza). Takva oprema mora biti u skladu sa propisanim standardima bezbednosti lica koja se na noj nalaze. NIKADA ne dozvolite deci da budu na traktoru



UPOZORENJE: Uverite se da pre kretanja traktora imate potpunu kontrolu nad komandama za upravljanje i brzinu. Krećite se sporo dok se ne uverite da sve pravilno funkcioniše. Nakon pokretanja motora proverite kretanje upravljača, levo i desno. Uverite se da imate potpunu kontrolu nad upravljačem i kočnicama. Ukoliko je uključena blokada diferencijala, NE KREĆITE se velikom brzinom dok ne isključite blokadu diferencijala

Pre pokretanja motora pregledajte radni prostor kako biste utvrdili koji je najbolji i najbezbedniji način rada. Planirajte svoju aktivnost tako da se krećete napred i pravolinijski koliko god je to moguće. Vodite računa o postojanju rovova, rupa, šančeva, kosina, stabala, panjeva, bara itd. Vodite računa o potencijalno opasnim uslovima rada. Ukoliko koristite prednji utovarivač ili oruđa na preklapanje, vodite računa o preprekama u liniji kretanja traktora.

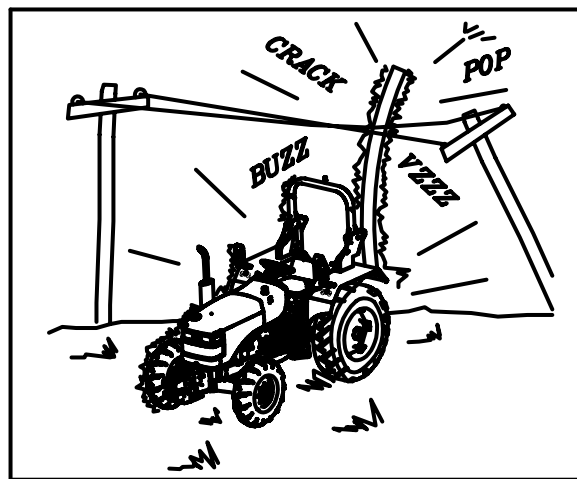

Sl. 2-14



UPOZORENJE: Slučajan kontakt sa visokonaponskim vodovima uzrokuje smrt. U slučaju takvog kontakta, NE IZLAZITE iz traktora, pomerite traktor ili utovarivač tako da prekinete kontakt i pomerite se na bezbednu udaljenost (Sl. 2-14)



Sl. 2-15

SAFETY NOTES



UPOZORENJE: Nikada ne pomerajte teret tako da se neko nađe ispod njega

- ! Držite druga lica podalje od vašeg radnog prostora. Nikada ne dozvolite nikome da stoji ili prolazi ispod podignutog oruđa (Sl. 2-16)
- ! NE PODIŽITE predmete koji ne mogu bezbedno stati u korpu utovarivača; u protivnom nabavite odgovarajući priključak. Nikada ne dopustite nikome da stoji na bezbednosnom ramu, branicama i blatobranima.
- ! Kada koristite utovarivač, izbegavajte naglo zaustavljanje, kretanje, okretanje ili promenu pravca. Teret držite što je moguće bliže zemlji.
- ! Nikada ne stojte ispred, ispod ili iza opreme za utovarivanje, odnosno tereta na toj opremi (i nemojte dozvoliti drugima da to čine). Nikada ne idite traktorom ka nekome ko stoji ispred fiksiranog predmeta.
- ! Držite druga lica podalje od zglobnih elemenata, traktorskih poluga, hidrauličnog podizača, priključnog vratila, cilindara, kaiševa, uređaja za namotavanje i drugih pokretnih delova. Svi štitnici i branici moraju biti na svom mestu.

2.28 Rizik od prevrtanja

Radi vaše bezbednosti preporučuje se da svi traktori sa platformom budu opremljeni bezbednosnim ramom i sigurnosnim pojasom.

U slučaju prevrtanja traktora koji poseduje bezbednosni ram, čvrsto se uhvatite za točak upravljača i NE POKUŠAVAJTE da ustanete sa sedišta dok se traktor ne zaustavi.

2.29 Da biste izbegli bočno prevrtanje:

- ! Podesite najširi razmak između točkova koji odgovara poslu koji se obavlja.
- ! Pre vožnje brzinom kojom se obavlja prevoz izvršite spajanje pedala kočnica.
- ! Smanjite brzinu tako da odgovara uslovima rada. Ukoliko se na traktoru nalazi prednji utovarivač, korpu utovarivača i teret držite što je moguće niže.
- ! Zaokretanje vršite u širokom krugu, polako i pri smanjenoj brzini. NE DOZVOLITE traktoru da poskakuje, jer možete izgubiti kontrolu nad upravljanjem.
- ! NIKADA ne vucite teret koji je pretežak za vaš traktor jer može doći do nekontrolisanog kretanja na nizbrdici ili se traktor može zaneti u stranu pod teretom koji vuče.
- ! NEMOJTE naglo kočiti. Kočnicu pritiskajte polako i postepeno.
- ! Prilikom kretanja nizbrdo koristite ručicu za gas radi usporavanja rada motora traktora i koristite isti stepen prenosa kao i kada se krećete uzbrdo. Pre kretanja nizbrdo postavite menjač u odgovarajući stepen prenosa .
- ! Uključite prenos na sva četiri točka (ukoliko je ugrađen), jer će vam to omogućiti kočenje pomoću sva četiri točka.



UPOZORENJE: NIKADA ne stojte, niti dozvolite drugima da stoje između traktora i priključnog oruđa sve dok motor nije isključen, parkirna kočnica povučena, menjač postavljen u neutralan položaj, a priključna oruđa i druga oprema spuštena na zemlju

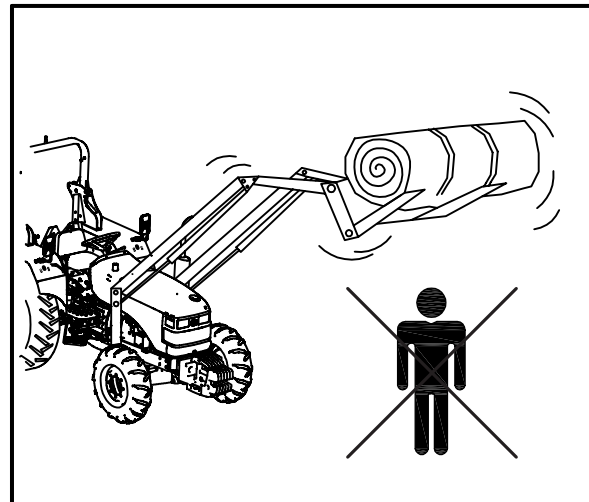

(Sl. 2-16)

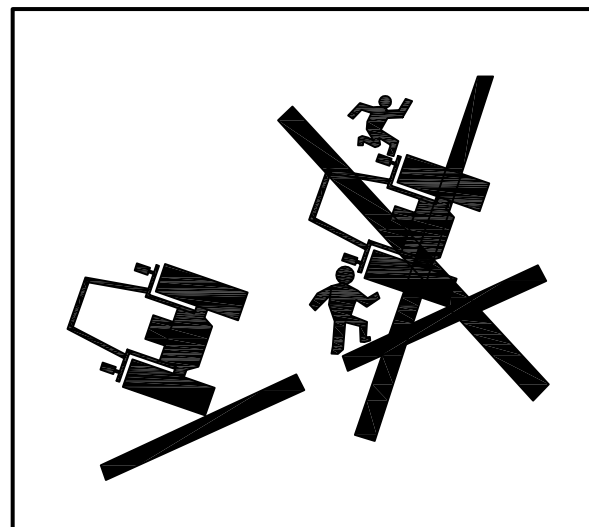

(Sl. 2-17)

NAPOMENE O BEZBEDNOSTI

UPOZORENJE: NIKADA ne pritiskajte pedalu spojnice (kvačila), niti pokušavajte da promenite stepen prenosa nakon što ste počeli da se krećete nizbrdo.

- ! Uvek je bolje kretati se pravo uz i niz strm nagib nego ići popreko preko takvog nagiba.
- ! Ukoliko je moguće, izbegavajte kretanje po strmim nagibima. Ako morate da se vozite po takvom terenu, izbegavajte rupe i udubljenja na nizbrdicama. Izbegavajte panjeve, kamenje i udubljenja na nizbrdicama. Izbegavajte panjeve, kamenje i ispuščenja na uzbrdicama. Kada radite u blizini rovova ili obale, uvek držite traktor na bezbednoj udaljenosti od ivice (Sl.2-18).

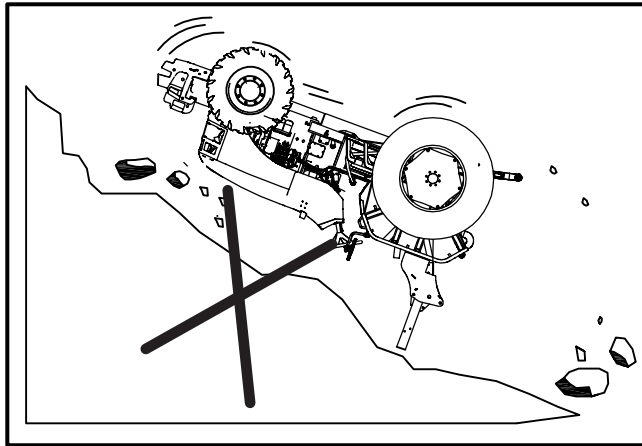

(Sl.2-18)

Ukoliko je neophodno preći popreko preko strmog nagiba, izbegavajte okretanje uzbrdo, krećite se naniže i pravite širok zaokret. Krećite se pravo uz i niz nagib, nikada popreko. Kada se krećete uzbrdo i nizbrdo, teži kraj traktora treba da bude okrenut ka uzbrdici. (Sl.2-20).

Kada se krećete popreko preko nagiba sa priključenim oruđem, držite oruđe okrenuto ka uzbrdici. Ne podižite oruđe, već ga držite što je moguće bliže zemlji kada se krećete popreko preko nagiba (Sl. 2-21)

Po mogućstvu izbegavajte kretanje preko strmih nagiba. Ako je neophodno takvo kretanje, izbegavajte rupe i udubljenja na nizbrdicama. Izbegavajte panjeve, kamenje, neravnine i ispuščenja na uzbrdicama (Sl.2-22).

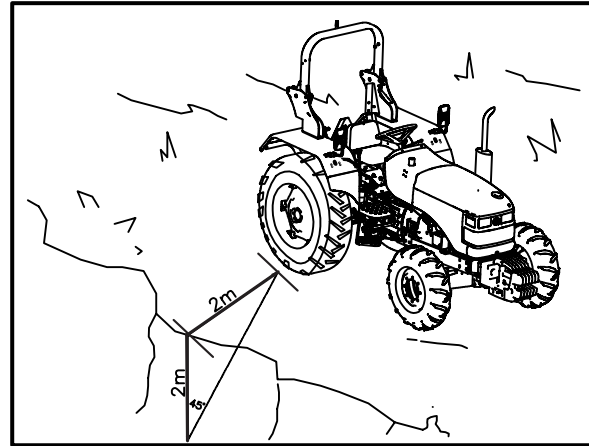

(Sl.2-19)

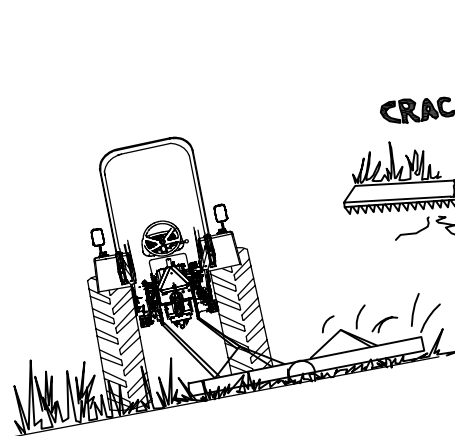

(Sl.2-21)

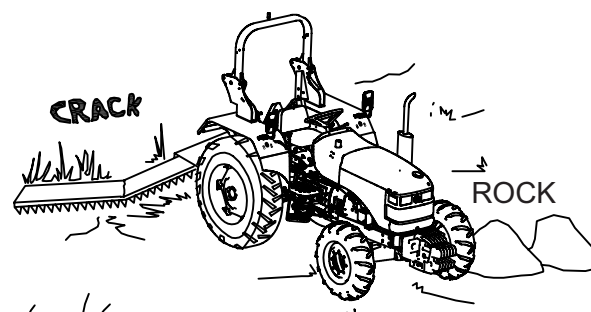

(Sl.2-22)

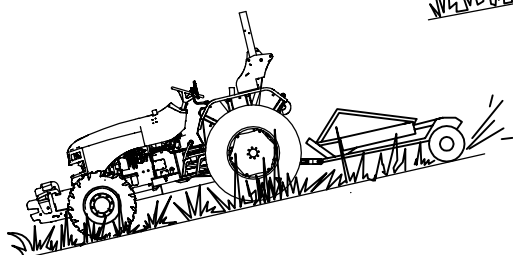

(Sl.2-20)

NAPOMENE O BEZBEDNOSTI

2.30 Da biste izbegli prevrtanje unazad



UPOZORENJE: Spajanje na zadnju osovinu ili na bilo koju tačku iznad vučne poluge može izazvati prevrtanje unazad.

Za vuču **NE KORISTITE** gornju polugu i nemojte vršiti spajanje iznad središnje linije zadnje osovine. Uvek koristite odgovarajuću poteznicu sa odgovarajućom sigurnosnom kopčom.

Spajanje iznad dozvoljene visine može izazvati prevrtanje traktora unazad i dovesti do teških telesnih povreda ili smrti. Teret uvek povezivati putem poteznice.

Kada vršite povezivanje u tri tačke preko poteznice, stabilizatori moraju biti instalirani i postavljeni u donji položaj.

Za povećanje stabilnosti traktora koristite prednje protivtegove kada vučete težak teret, odnosno kada koristite teško priključno oruđe sa zadnje strane. (Fig.2-23).

NE preopterećujte svoj traktor i poštujujte propisanu nosivost. Nikada nemojte dodavati balast da biste kompenzovali preopterećenje, već smanjite količinu tereta (Sl..2-24).



UPOZORENJE: Preopterećivanje traktora je uvek opasno. Upoznajte se sa propisanim opterećenjem i nosivošću i **NIKADA** ne preopterećujte traktor (Fig.2-24).

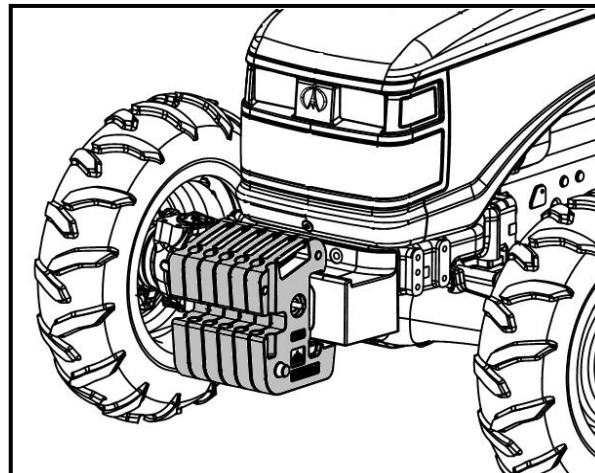

(SI.2-23)

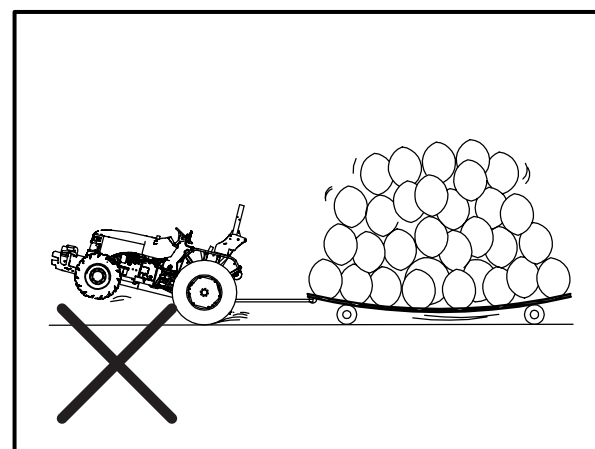

(SI.2-24)

NAPOMENE O BEZBEDNOSTI

Ukoliko prednji deo traktora počne da se diže, smanjite brzinu i po potrebi pritisnite pedalu spojnice (kvačila) (Sl. 2-25).

Ukoliko je traktor upao u blato ili zaleđenu zemlju, NE pokušavajte da ga pokrenete napred jer se može zarotirati oko zadnjih točkova i prevrnuti. Podignite priključeno oruđe (ako ga ima) i pokušajte da se izvučete kretanjem unazad. Ukoliko to nije moguće, traktor izvucite pomoću drugog vozila.

Pokrenite traktor polako unapred i postepeno povećavajte brzinu. NE „turirajte“ motor i ne puštajte naglo pedalu spojnice. Ukoliko je traktor spojen sa velikim teretom ili fiksiranim predmetom, nepravilno rukovanje kvačilom može izazvati prevrtanje traktora (Sl.2-26 and 2-27).

Ukoliko se zaglavite u jarku, izađite iz njega po mogućstvu kretanjem UNAZAD. Ako morate da se krećete napred, uradite to polako i oprezno.

Traktor bez priključnog oruđa, kao i traktor sa priključcima postavljenim sa zadnje strane trebalo bi voziti uzbrdo kretanjem unazad, a nizbrdo kretanjem unapred.I.

Traktor sa utovarivačem sa prednje strane u kome se nalazi teret trebalo bi voziti nizbrdo kretanjem unazad, a uzbrdo kretanjem unapred. Korpu utovarivača držati u najnižem mogućem položaju..

Traktor uvek držati u određenom stepenu prenosa prilikom kretanja nizbrdo. Nikada ne dopustite traktoru da se kreće sa pritisnutom pedalom spojnice, niti kada je menjač u neutralnom položaju.

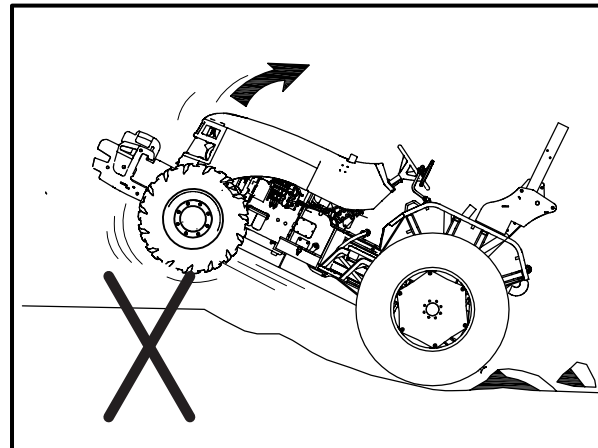

(SI.2-25)

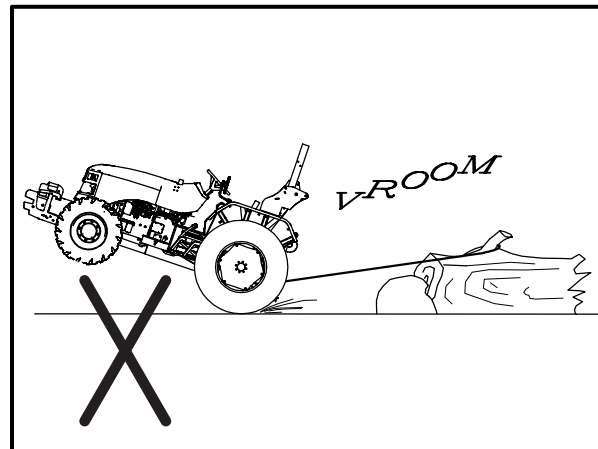

(SI.2-26)

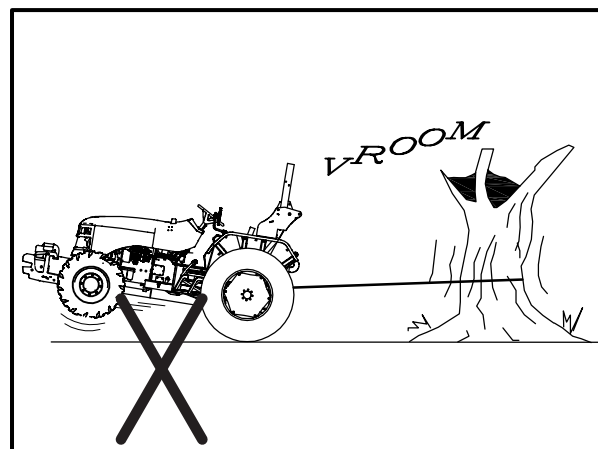

(SI.2-27)

NAPOMENE O BEZBEDNOSTI

2.31 Opšta upozorenja u pogledu rukovanja traktorom

Kada se priključno vratilo ne upotrebljava, štitnik priključnog vratila (1) i poklopac (2) treba da budu postavljeni na svoje mesto.

Pre priključivanja, uklanjanja, čišćenja ili podešavanja oruđa koje pokreće priključno vratilo, isključite priključno vratilo, ugasite motor, izvucite ključ i uverite se da je priključno vratilo prestalo sa radom.

Svi štitnici sklopa priključnog vratila moraju biti na svom mestu; pridržavajte se svih bezbednosnih uputstava i znakova.

Pre pokretanja priključnog vratila, uverite se da nema nikoga u blizini mašine. Prilikom rada priključnog vratila, kada traktor stoji u mestu, uvek postavite menjač u neutralan položaj, povucite parkirnu kočnicu i fiksirajte točkove traktora i oruđa.

Kada radite sa pokretnim oruđem spojenim na priključno vratilo, nemojte ustajati sa sedišta traktora sve dok ne isključite pogon priključnog vratila, postavite menjač u neutralan položaj, povučete ručnu kočnicu, isključite motor i izvučete ključ iz brave.

NE postavljajte adaptere na priključno vratilo, niti nastavke kojima se menja prečnik ili dužina vratila, jer bi se kardanski zglobovi i element za spajanje našao izvan štitnika. Gornje sponne moraju biti postavljene tako da se ne vide njihovi navoji. Sl. 2-28



UPOZORENJE: NIKADA nemojte da iskopčavate hidraulične spojeve, niti da vršite podešavanje priključnog oruđa dok motor radi, odnosno dok je uključen pogon priključnog vozila. Takav postupak može izazvati teške telesne povrede ili smrt.

Prilikom upotrebe hemijskih supstanci, pridržavajte se uputstava proizvođača o njihovom korišćenju, skladištenju i odlaganju. Takođe se pridržavajte uputstava o korišćenju opreme za apliciranje hemijskih sredstava.

Prilikom upravljanja traktorom u uslovima smanjene vidljivosti i tokom noći, krećite se prilagođenom brzinom. (NE koristite svetla za rad na njivi kada se krećete budući da je zabranjeno imati uključeno belo svetlo sa zadnje strane, osim prilikom kretanja unazad, jer može zbuniti vozače koji se kreću iza vas.)

Upravljajte traktorom na kojem je podešen najširi razmak između točkova koji odgovara poslu koji obavljate. Za podešavanje točkova konsultujte odeljak „Održavanje i podešavanje”.

Smanjite brzinu kada se krećete po neravnom i klizavom terenu, ili kada vam rastinje smanjuje preglednost.

NE vršite nagle promene pravca kretanja pri velikoj brzini

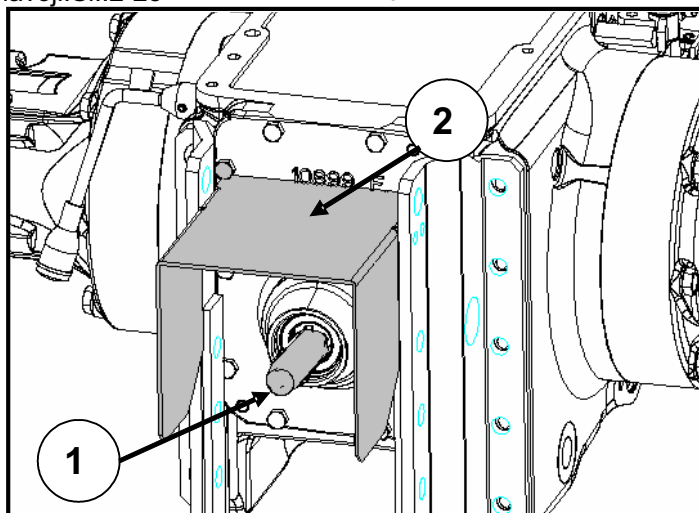

(Sl. 2-28)

NAPOMENE O BEZBEDNOSTI



UPOZORENJE: Utovarivač sa prednje strane (korpa ili viljuškar) mora biti opremljen odgovarajućim graničnicima koji sprečavaju pad tereta (bale sena, stubovi za ograde, namotaji žičane ograde, kablovi, itd.) niz ruke utovarivača u prostor gde se nalazi rukovalac i povređivanje vozača prilikom podizanja utovarivača. Neadekvatno obezbeđeni predmeti mogu pasti sa utovarivača i povrediti lica koja se nalaze u blizini. Ne koristite oruđa suprotno njihovoj nameni, niti za rukovanje materijalima za koje nisu predviđena. Za rukovanje utovarivačem postavljenim sa prednje strane i načelna pravila o bezbednosti konsultujte uputstvo za rukovanje utovarivačem

Oruđa povezana sa traktorom u tri tačke i oruđa postavljena sa strane traktora imaju mnogo veći radijus okretanja nego u slučaju kada se oprema postavlja za vuču. Postarajte se da uvek imate dovoljno prostora za bezbedno okretanje.

Kada se na traktor priključuju oruđa i druge priključne sprave, obavezno proučite uputstvo za rukovanje tim oruđem, odnosno spravom i pridržavajte se bezbednosnih instrukcija.

Vuču vršite samo pomoću odgovarajuće poteznice. Vučenje i priključivanje oruđa na neodgovarajuće mesto može izazvati prevrtanje traktora (SI.2-29).

Čak i u slučaju pravilnog postavljanja, nepropisno korišćenje poteznice može dovesti do prevrtanja traktora.

NE preopterećujte priključne sprave i opremu za vuču tereta. Koristite odgovarajuće tegove za održavanje stabilnosti traktora. Teret povežite samo pomoću poteznice.

2.32 Prevoz putem

Pre upravljanja traktorom na javnim putevima morate preduzeti određene mere predostrožnosti.

Upoznajte se sa svim lokalnim propisima i važećim zakonima koji se odnose na vaš traktor i poštuju ih.

Izvršite spajanje pedala kočnica.

Podignite sva oruđa u transportni položaj i fiksirajte ih u tom položaju.

Sva oruđa moraju biti postavljena u transportni položaj sa najmanjom širinom.

Isključite priključno vratilo i blokadu diferencijala.

Postarajte se da se na traktoru i opremi nalazi znak za vozila koja se sporo kreću, odnosno rotaciono svetlo za takva vozila ako je tako propisano zakonom. Vodite računa da teret ne zaklanja znakove, odnosno svetla.

Postarajte se da na traktoru i oruđu budu postavljane odgovarajuće zastavice za obeležavanje prostora potrebnog za kretanje, kao i odgovarajuća svetla za upozorenje opasnosti i vodite računa o njihovoj ispravnosti

Koristite odgovarajuću sigurnosnu kopču (čiviju).

Očistite sve katadioptere, prednja i zadnja svetla i proverite da li pravilno rade.

Oruđa povezana sa traktorom u tri tačke, kao i oruđa postavljena tako da zauzimaju prostor sa strane traktora iziskuju veći radijus okretanja nego oruđa koja su postavljena za vuču. Postarajte se da uvek imate dovoljno prostora za bezbedno skretanje..

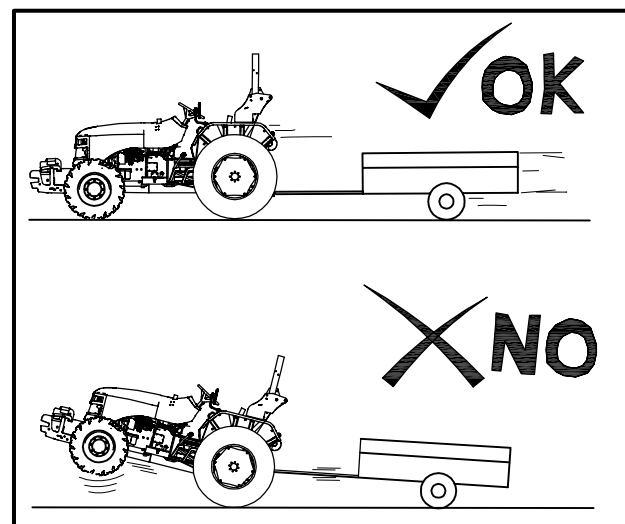

(SI.2-29)

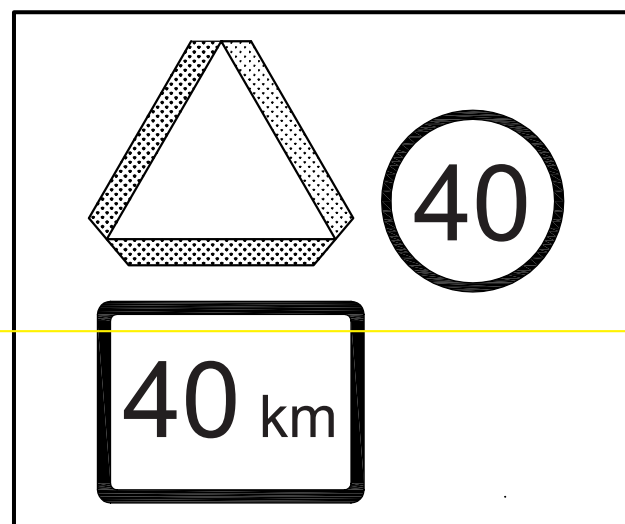

SI.2-30 Use the symbol valid in your country.

NAPOMENE O BEZBEDNOSTI

2.33 Propisi o kretanju na putevima

Prilikom upravljanja traktorom na javnim putevima morate preduzeti određene mere predostrožnosti



UPOZORENJE: NE prevozite putnike na traktoru i elementima koje vuče traktor

Upoznajte se sa maršrutom kojom ćete se kretati.

Koristite trepćuće ili rotaciono svetlo prilikom kretanja na putevima (i danju i noću), osim ako to nije zabranjeno zakonom (Fig. 2-31).

Budite oprezni kada vučete teret pri transportnoj brzini ukoliko prikolica koju vučete nema sopstvene kočnice.

Pridržavajte se svih lokalnih propisa i važećih zakona u pogledu brzine kretanja traktora na putevima.

Budite naročito oprezni kada se krećete po putevima koji su klizavi ili pokriveni snegom.

Sačekajte da se saobraćaj raščisti pre nego što izađete na javni put.

Budite pažljivi na nepreglednim raskrsnicama. Usporite kretanje dok ne sagledate situaciju u saobraćaju.

NE vršite preticanje na raskrsnicama. Usporite pre nego što izvršite skretanje i pred krivinama.

- ! Skretanje vršite polako, u širokom luku.
- ! Signalizacijom najavite kada nameravate da usporite, da se zaustavite ili izvršite skretanje.
- ! Pre kretanja uzbrdo i nizbrdo smanjite stepen prenosa.
- ! Traktor uvek držite u odgovarajućem stepenu prenosa
- ! NE KREĆITE se putanjom vozila koja vam idu u susret.
- ! Vozite u odgovarajućoj traci, držeći se što je moguće bliže ivici puta.
- ! Iukoliko se iza vas formira kolona vozila, isključite se s puta i propustite vozila.
- ! Vozite oprezno. Nastojite da predvidite reakcije drugih vozača.
- ! Kada vučete teret počnite da kočite ranije nego što to inače činite i usporavajte postepeno.
- ! Vodite računa o preprekama iznad traktora.

Akumulator

Nalepnica na poklopcu akumulatora (SI 2.32)

2.34 BEZBEDNOST NAKON RUKOVANJA

Uvek kada zaustavljate traktor uradite to na bezbedan način (NE PARKIRAJTE na nagibu), povucite parkirnu kočnicu, aktivirajte zaključavanje parkirne kočnice (ako je instalirano), isključite priključno vratilo, postavite sve ručice menjača u neutralan položaj, spustite oruđe na zemlju, zaustavite motor i izvucite ključ iz brave PRE nego što napustite sedište za rukovaoca.

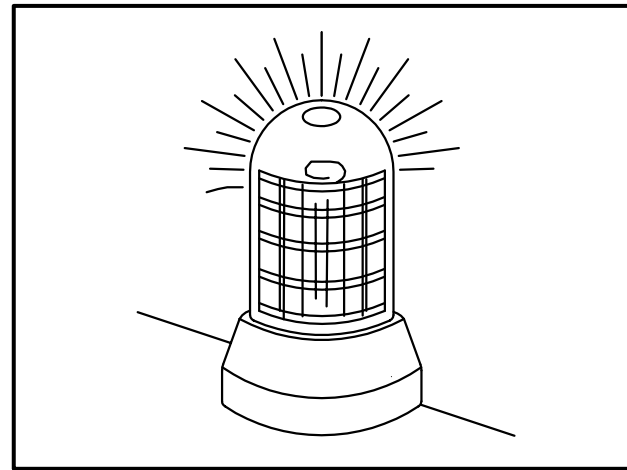

(SI 2-31)

UPOZORENJE

Kleme i pripadajući delovi akumulatora sadrže olovo i jedinjenja olova hemikalije koje Republika Srbija prpoznae kao prouzrokovaače kancera i steriliteta
Perite ruke nakon rukovanja

SI. 2.32

NAPOMENE O BEZBEDNOSTI

2.35 . Rizik od izlaganja buci:

Karakteristike i merenje buke

Buka predstavlja variranje pritiska u elastičnom mediju, najčešće u vazduhu, koju proizvodi oscilacija mehaničkog objekta (izvora buke) i koja uzrokuje neželjen i najčešće neprijatan akustički doživljaj. Najvažnije karakteristike buke su;

- ! **Jačina, odnosno nivo zvuka:** izražava varijaciju pritiska usled zvučnog talasa. Meri se decibelima (dB), kojima se izražava odnos snage dva zvučna signala i određuje energija koja dolazi do uha
- ! **Frekvencija:** izražava broj varijacija pritiska zvučnog talasa po sekundi i meri se hercima (Hz). Visoki tonovi buke imaju visoku frekvenciju (2000 – 4000 Hz i više), dok niski tonovi imaju nisku frekvenciju (250 Hz i manje)
- ! **Kako se procenjuje rizik:** što je zvuk jači i što je duža izloženost tom zvuku, veći je rizik od buke:
- ! **Laeq:** ekvivalentna ponderisana kontinuirana jačina A): predstavlja meru jačine zvuka kojom se uzima u obzir variranje jačine i različita osetljivost uha na određene frekvencije; LAeq se meri meračem nivoa zvuka;
- ! **PEL** (lični nivo izloženosti): predstavlja meru kojom se uzimaju u obzir različiti nivoi buke i vreme koje radnik provede radeći na određenoj mašini ili određenom postupku. PEL se izračunava matematičkim operacijama

Patološka stanja izazvana bukom

Oštećenje sluha

Buka izaziva hiperakuziju (preosetljivost na zvuk) ili gluvoću jer uništava zvučne receptore, tj. nervne ćelije koje pretvaraju mehaničke zvučne vibracije u nervne impulse koji dolaskom do mozga bivaju protumačeni kao akustični doživljaj. Ukoliko se oštete, ovi receptori se ne mogu ničim zameniti i oštećenje je nepovratno; hiperakuzija se pogoršava u uslovima produžene izloženosti buci, a nakon prestanka buke ne dolazi do poboljšanja. Uz to može biti praćena neprijatnim zujanjem i pištanjem u ušima i preosetljivošću na jake zvuke.

Oštećenje sluha je podmuklo stanje jer se razvija postepeno i neočekivano. U početnoj fazi, kada se ograničava na smanjenu sposobnost percepcije visokih tonova (muzike, zvona) ili govora u situacijama kada postoji buka u pozadini, oštećenje sluha se otkriva samo audiometrijskim pregledom. Pulsirajući zvuci velike jačine koji traju kratko su veoma štetni jer uho ne može na vreme da aktivira fiziološke odbrambene mehanizme. Hiperakuzija nastaje postepeno, nakon višegodišnjeg izlaganja buci i zavisi

od ličnog nivoa izloženosti (PEL, gde je rizik praktično ravan nuli pri buci nižoj od 80 dB) i karakteristika svakog pojedinca. U pitanju je neizlečiv poremećaj. Jedino efikasno sredstvo borbe protiv hiperakuzije je prevencija.

Ostale posledice

Buka ne oštećuje samo sluh. Kada jačina buke prelazi 70 db, ona prouzrokuje stres svojim uticajem na moždane centre za obradu informacija i izaziva specifičnu neurovegetativnu reakciju koja dovodi do kardiovaskularnih i gastroenteroloških poremećaja. Među ovim poremećajima se ističu povećano lučenje želudačne kiseline, usporen srčani ritam, suženje vidnog polja i usporeni refleksi, kao i osećaj neprijatnosti, umora i malaksalosti.

Navedene posledice izloženosti buci su opasne jer povećavaju rizik od nastanka nesreća.

Lična oprema za zaštitu od buke

Korišćenje lične zaštitne opreme ublažava intenzitet zvučne energije koji putem vazduha dolazi do uha. Ova oprema se koristi kada se izlaganje opasno jakoj buci ne može izbeći na drugi način.

Postoje različite vrste sredstava za zaštitu sluha sa različitim zaštitnim svojstvima: kacige sa antifonima, antifoni, čepovi za uši i sl. Kacige sa antifonima i antifoni pružaju najveću zaštitu, ali su glomazni i neprijatni za nošenje. Stoga se koriste samo u slučaju izloženosti jakoj buci u kraćem periodu (maksimalno 2 sata).

Čepovi za uši su, uopšte uzev, lagodniji za nošenje i naročito su korisni kod dužeg izlaganja buci manjeg intenziteta.

Uvek koristite odgovarajuću zaštitnu opremu da biste zaštitili sluh u slučajevima kada je lični nivo izloženosti buci jednak ili veći od 85 dBA. Pročitajte odeljak „Specifikacije” ovog uputstva u vezi sa merenjem buke traktora na licu mesta, u skladu sa merodavnim propisima.

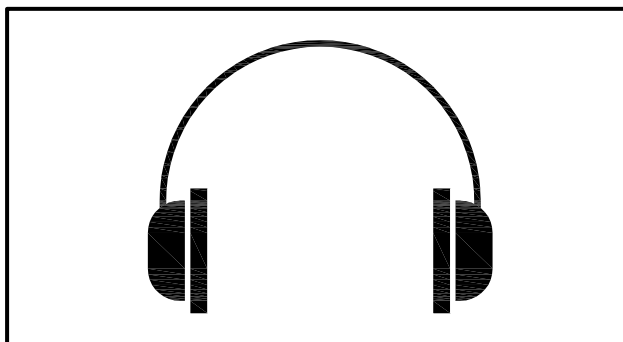

(Sl. 2-33)

NAPOMENE O BEZBEDNOSTI

2.36 MESTA NA TRAKTORU NA KOJIMA SE NALAZE NALEPNICE

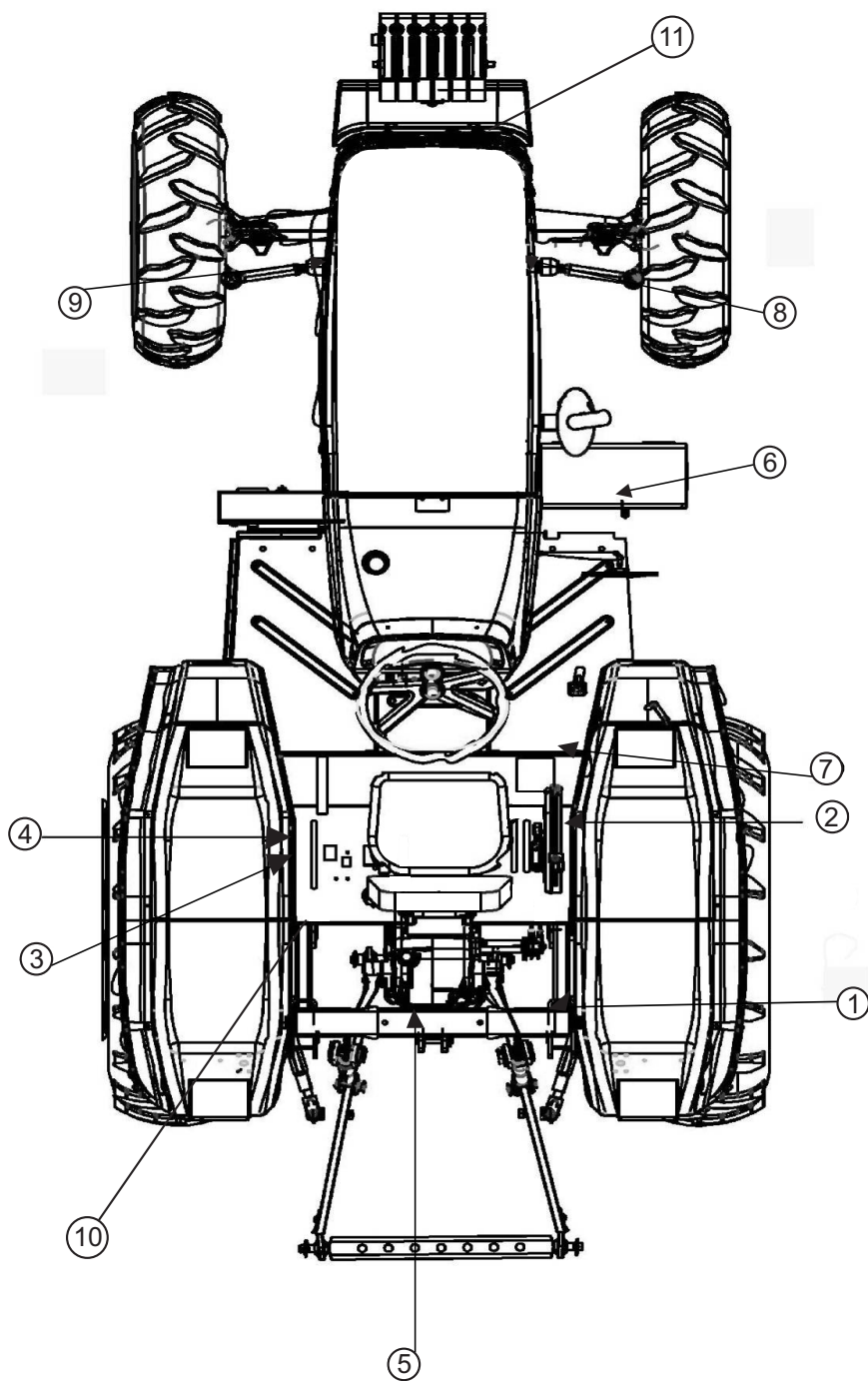

(Sl. 2-34)

SAFETY NOTES

1. ■■■



BEZBEDNOSNO UPUTSTVO

- ! Neophodno je da pažljivo pročitate Uputstvo za rukovaoce.
- Ne odvezujte i ne podešavajte sigurnosni pojas dok traktor radi.
- Ne skidajte i ne postavljajte opremu na traktor dok je u pokretu, osim u hitnim situacijama.
- Ne stojte između traktora i opreme kada rukujete komandama.
- Držite odeću, ruke i noge podalje od pokretnih delova.
- Ne vršite podešavanja dok traktor radi.
- Nosite odgovarajuću obuću i odeću koja prianja uz telo.
- Ne sedite i ne stojte na nebezbednim mestima dok je traktor u pokretu.
- Komandna tabla, ručke i prostor za vozača treba da budu uredni.
- Prilikom rada, svi štitnici treba da budu na svom mestu.
- Prilikom prelaska preko pruge bez branika, uverite se da se pružnom prelazu ne približava voz.

PART No. 20002577

2. ■■■

CAUTION

DO NOT OPERATE
UNTIL YOU READ THE
OPERATOR'S MANUAL
TO UNDERSTAND
THE IMPORTANT
FUNCTIONS AND
CONTROLS.

PART NO. 20002580

3. ■■■

CAUTION

FOLLOW THE GENERAL
INSTRUCTIONS AND ROUTINE
MAINTENANCE AS GIVEN
IN THE MANUAL

PART NO. 20002739

4. ■■■

WARNING

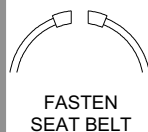

FASTEN
SEAT BELT

SEAT BELT MUST BE
WORN BECAUSE THIS
TRACTOR IS EQUIPPED
WITH ROLL OVER
PROTECTION.

FAILURE TO FASTEN SEAT BELT COULD
RESULT IN SERIOUS INJURY OR DEATH.

PART NO. 20002591

5. ■■■

WARNING

- PULL ONLY FROM DRAWBAR. PULLING FROM ANY OTHER POINT CAN CAUSE REAR OVERTURN.
- DO NOT OPERATE THE PTO WITHOUT GUARD.
- USE SAFETY CHAIN WHEN TOWING EQUIPMENT.

FAILURE TO FOLLOW ANY OF THE ABOVE
INSTRUCTIONS, CAN RESULT IN SERIOUS INJURY
TO OPERATOR OR OTHER PERSON.

PART NO. 20002587

SAFETY NOTES

6. ■■■■■

⚠ DANGER

- KEEP FLAMES AWAY FROM BATTERY.
- DISCONNECT -ve CABLE OF BATTERY BEFORE ANY WELDING OPERATION.
- PROTECT YOURSELF FROM BATTERY, FLAME BURNS CAN RESULT FROM BATTERY ACID.
- IN CASE OF CONTACT WITH ACID, FLUSH WITH PLENTY OF WATER IMMEDIATELY.
- DO NOT JUMP START THE TRACTOR BY SHORTING ACROSS STARTER TERMINALS. TRACTOR WILL MOVE IF IN GEAR.

PART NO. 20002583

7. ■■■■■

⚠ WARNING

- READ THE OPERATING MANUAL CAREFULLY BEFORE STARTING THE TRACTOR. FOR QUERIES CONTACT AUTHORIZED DEALER.
- CLEAR THE AREA OF BYSTANDERS.
- UNDERSTAND OPERATION AND LOCATION OF CONTROLS.
- START ENGINE ONLY FROM DRIVER SEAT WITH GEAR LEVER IN NEUTRAL POSITION BY PRESSING CLUTCH PEDAL.
- WHILE DRIVING ON ROAD, BRAKE PEDALS SHOULD BE LOCKED TOGETHER, USE SLOW MOVING VEHICLE EMBLEM AND WARNING LIGHTS.
- DO NOT LEAVE THE ENGINE RUNNING IN CLOSED CONDITIONS.
- DO NOT USE DIFFERENTIAL LOCK ON ROAD AND BEND, USE IT ON SLIPPERY SURFACES.
- DO NOT RUN FAST ON ROUGH GROUND, TURNS AND SLOPES TO AVOID JERKS.
- SITTING IS PROHIBITED ON FENDERS IF THERE IS NO SPECIFIC SEAT PROVIDED.
- DISENGAGE PTO AND STOP ENGINE BEFORE ATTACHING OR DETACHING IMPLEMENTS.
- BEFORE LEAVING THE TRACTOR SEAT, LOWER THE EQUIPMENT, POSITION GEAR LEVER IN NEUTRAL, STOP ENGINE AND APPLY PARKING BRAKE.

PART NO. 20002584

8. ■■■■■

⚠ WARNING

KEEP CLOTHING AND HANDS AWAY FROM BELTS AND FAN TO AVOID SERIOUS INJURY.

PART NO. 20002589

Safety Decals

10. ■■■■■

⚠ WARNING

DO NOT LEAVE THIS LEVER IN POSITION WHEN THE P.T.O. IS NOT IN USE

PART NO. 10029166

9. ■■■■■

⚠ WARNING

- COOLING SYSTEM REMAINS UNDER PRESSURE.
- DO NOT REMOVE RADIATOR CAP WHEN SYSTEM IS HOT.
- ALWAYS TURN THE CAP SLOWLY AND ALLOW PRESSURE TO ESCAPE BEFORE REMOVING THE CAP COMPLETELY.
- WHEN OPERATING BELOW 32°F, USE SUITABLE ANTIFREEZE WITH WATER.

PART NO. 20002590

11. ■■■■■

⚠ WARNING

ENGINE MUST BE STOPPED WHEN BONNET IS UP

PART NO. 10029167